



JARDIS ZIP



AUTOMATINIS

roletas

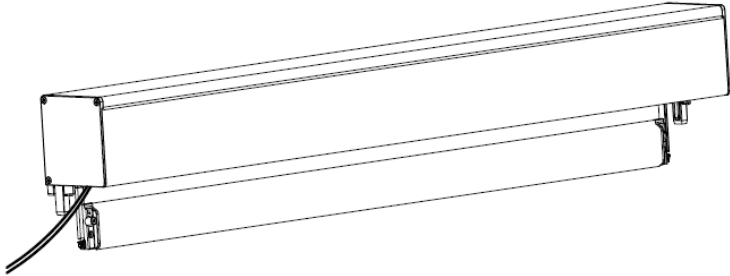
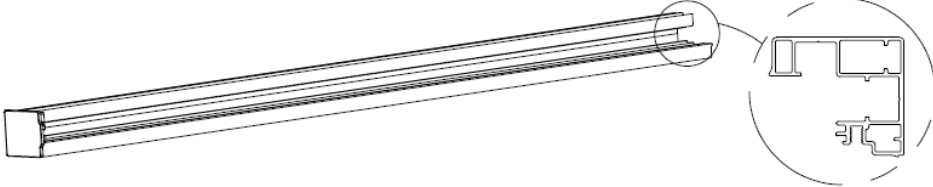
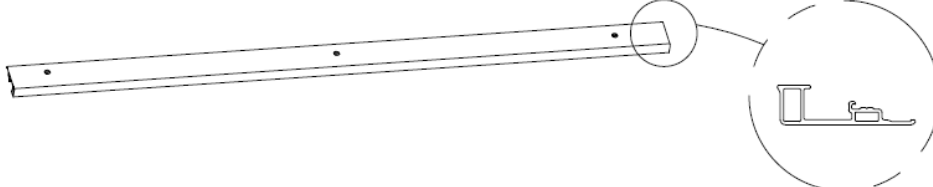
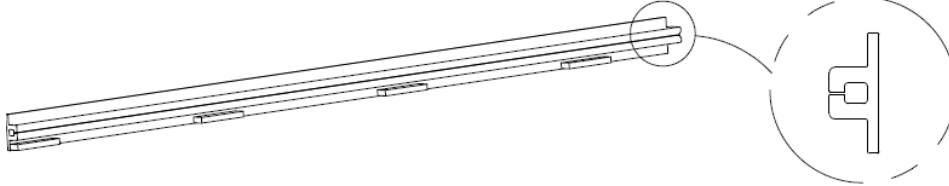
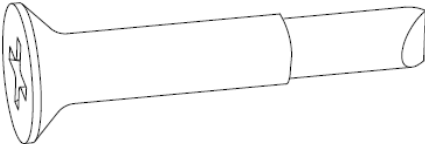
Montavimo ir programavimo
instrukcija

DETALIŲ SĄRAŠAS

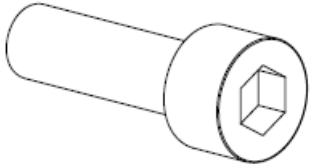
Žymėjimas	Detalės brėžinys	Kiekis
A		1
B		2
C		2
D		2
E	 <p style="text-align: right; margin-right: 100px;">ST4.2 * 25</p>	6
F		1

G		1
H	 <u>M4*6</u>	6
I		1

MONTAVIMO INSTRUKCIJA

1 Montavimo schema

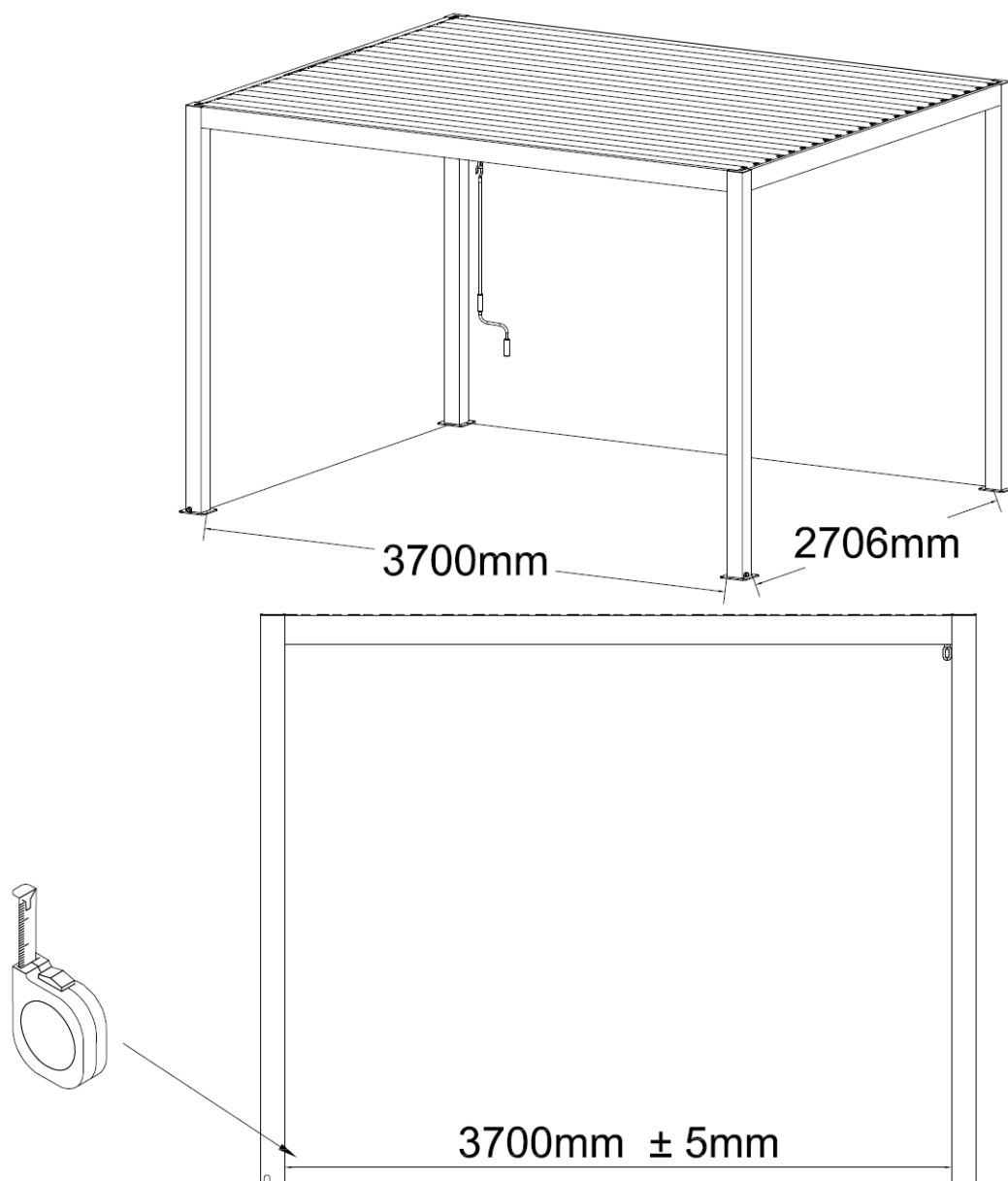

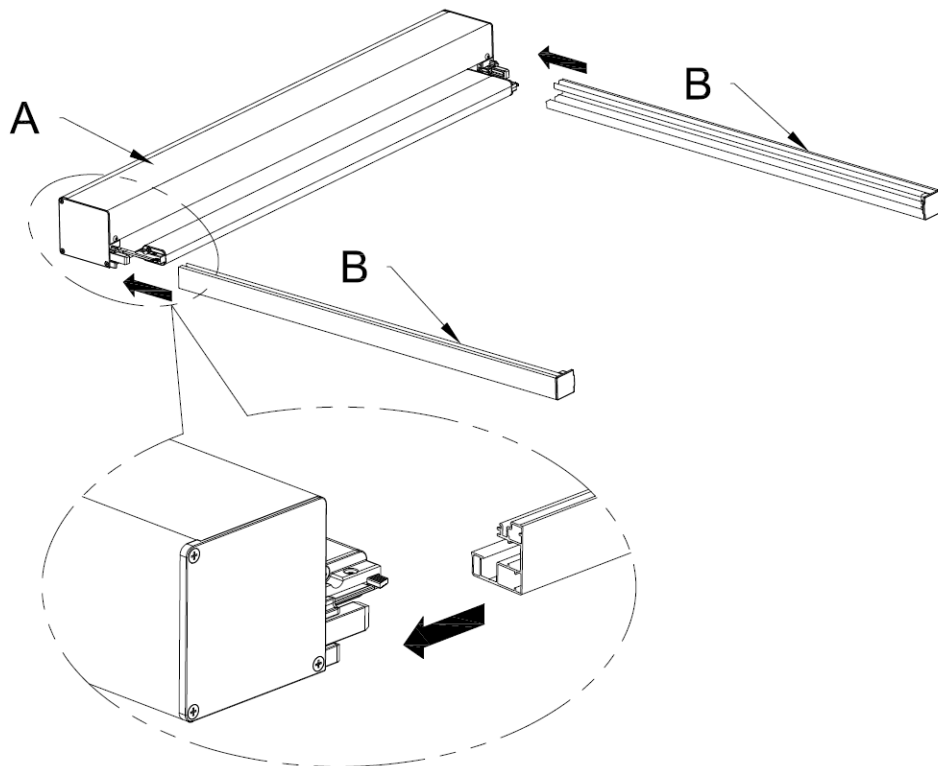

2 Kasetės ir kreipiančiųjų surinkimas

Įstatykite dvi fiksuotas kreipiančiųjų dalis (B) į kasetę, kaip parodyta paveikslėlyje.

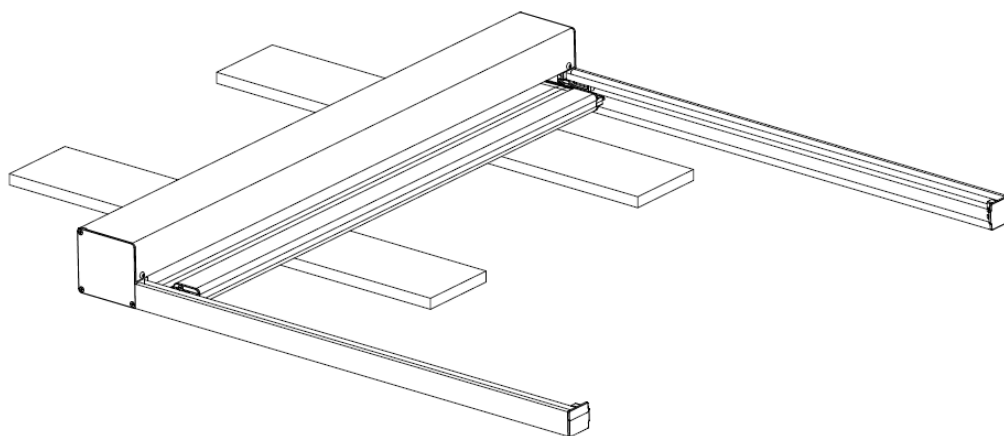

Pastaba: Naudokite kartoną ar kitą medžiagą dedant gaminį ant žemės. Taip išvengsite subraižymų ir pažeidimų ant paviršiaus

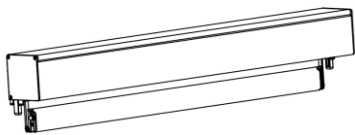

A 	1Vnt
B 	2Vnt

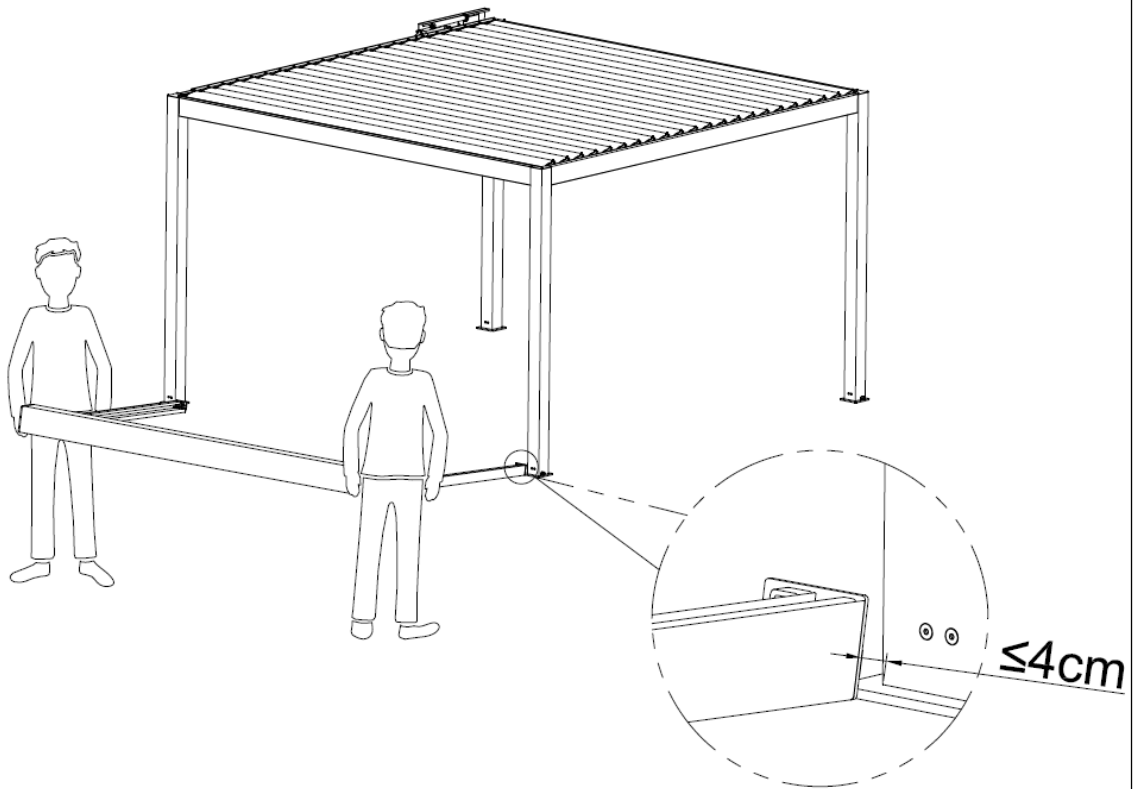
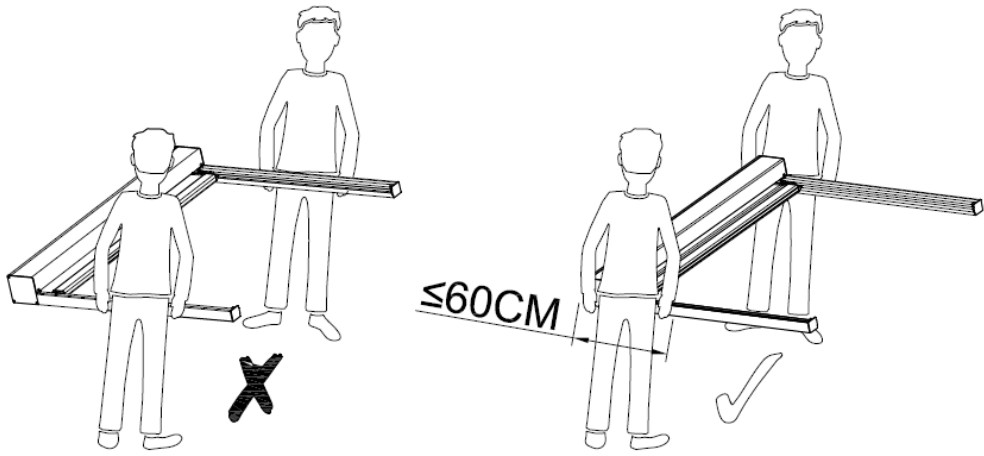

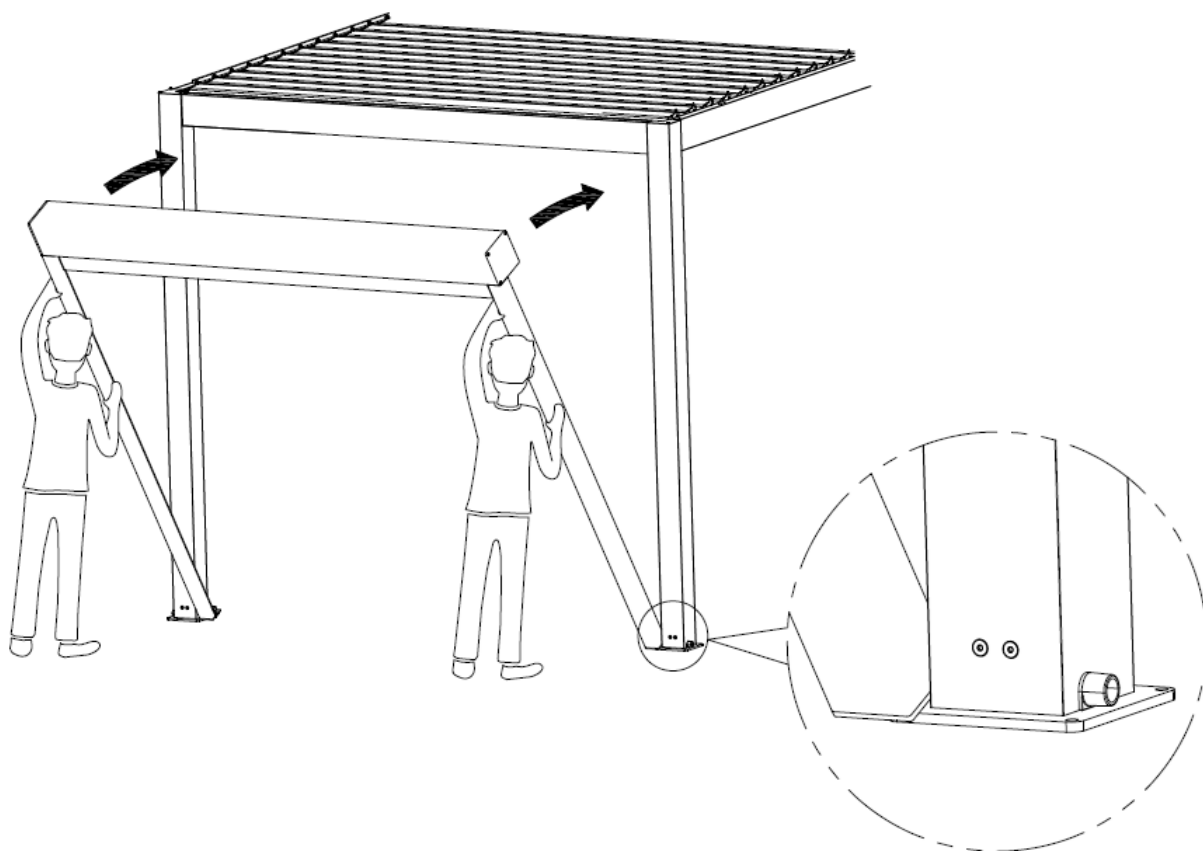

**Pastatykite gaminį vertikaliai ir tinkamai
sureguliuokite gaminio poziciją**

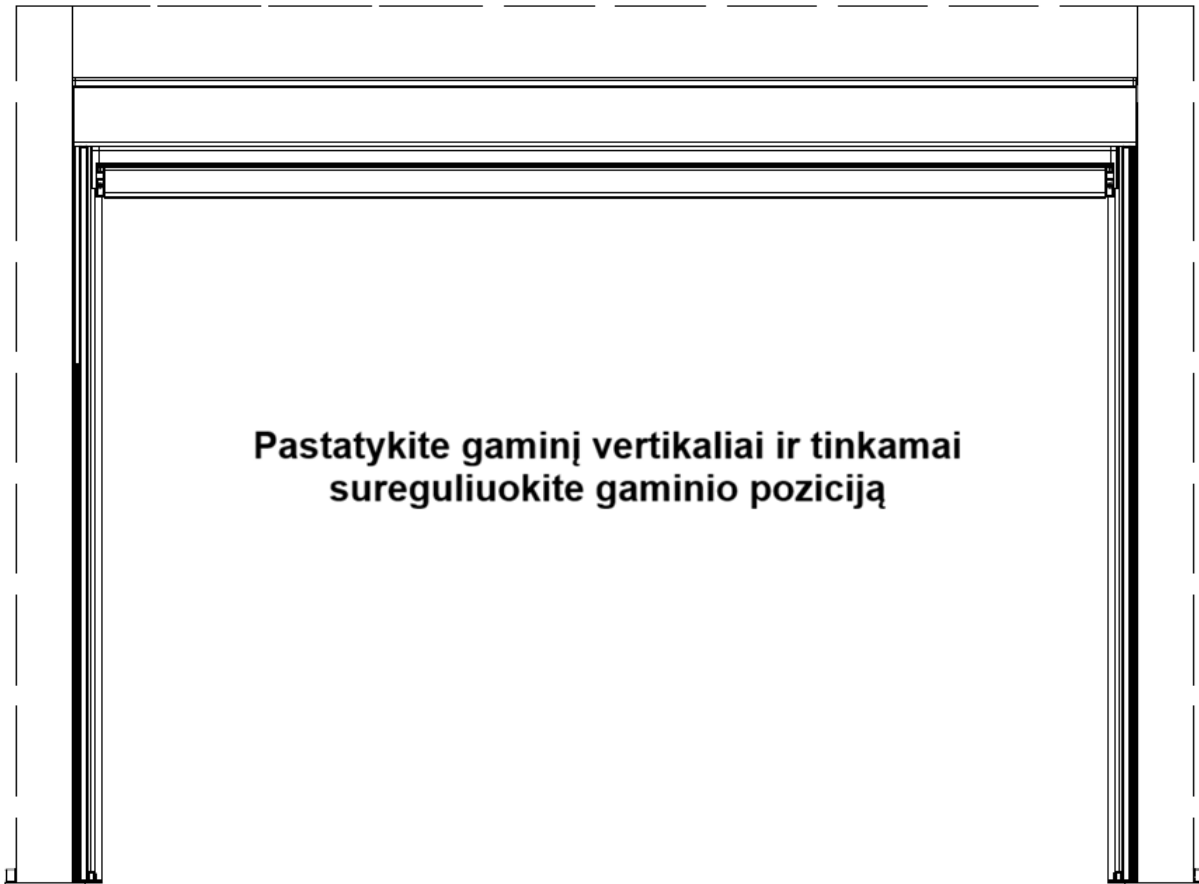

3 Pritvirtinkite roletą prie kolonų

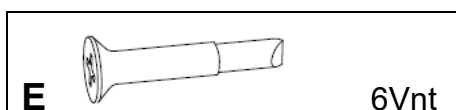
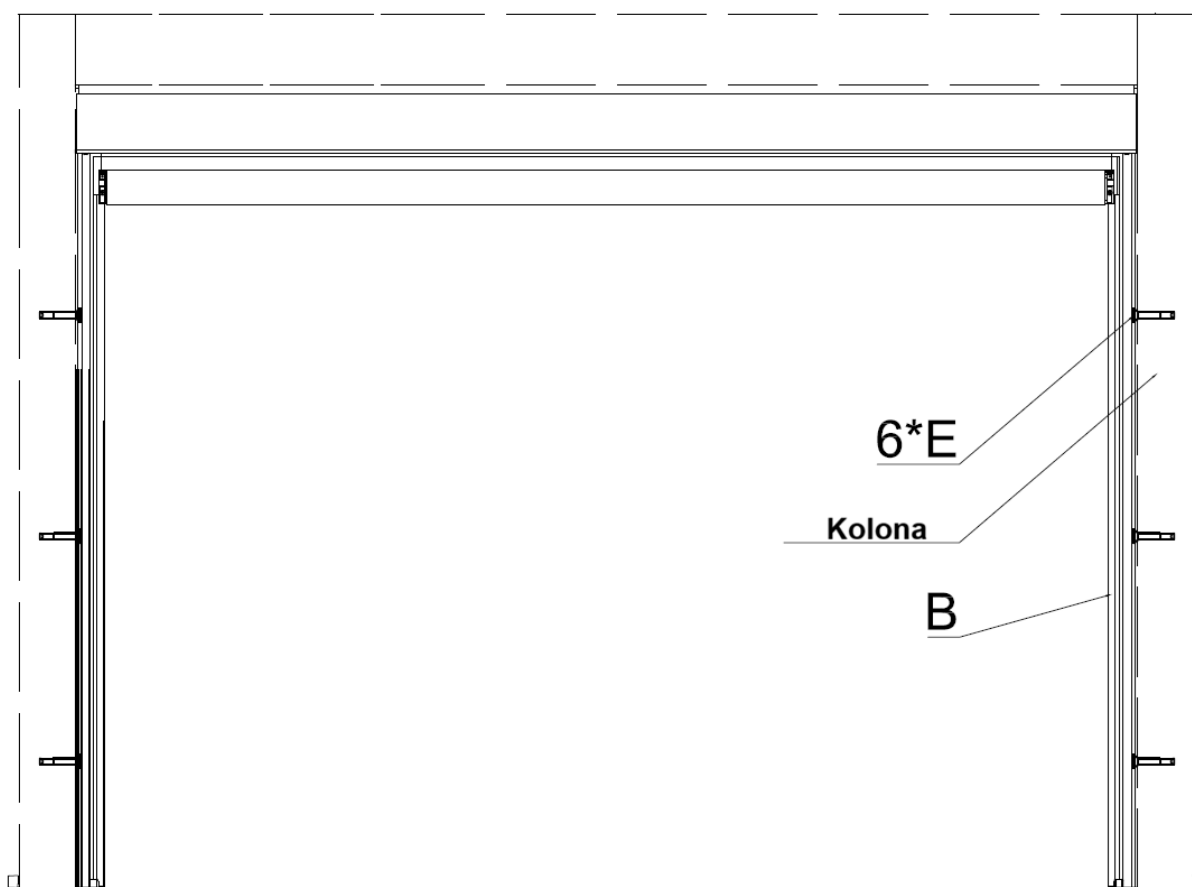
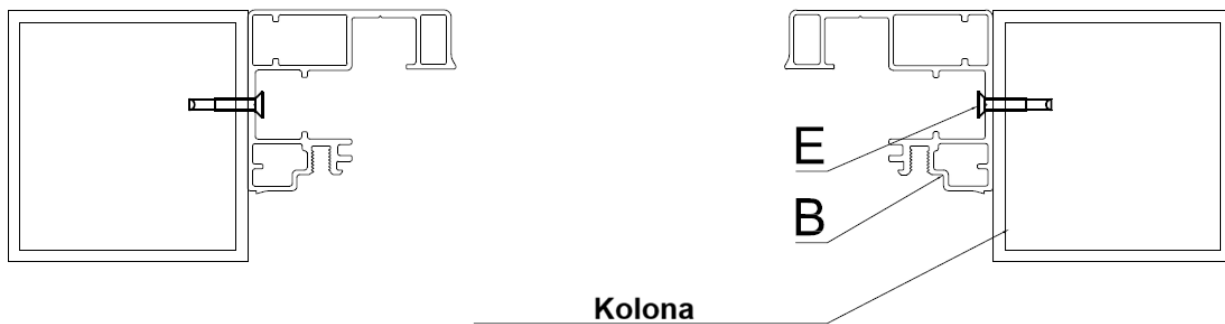

4 Įstatykite plastikinius profilius

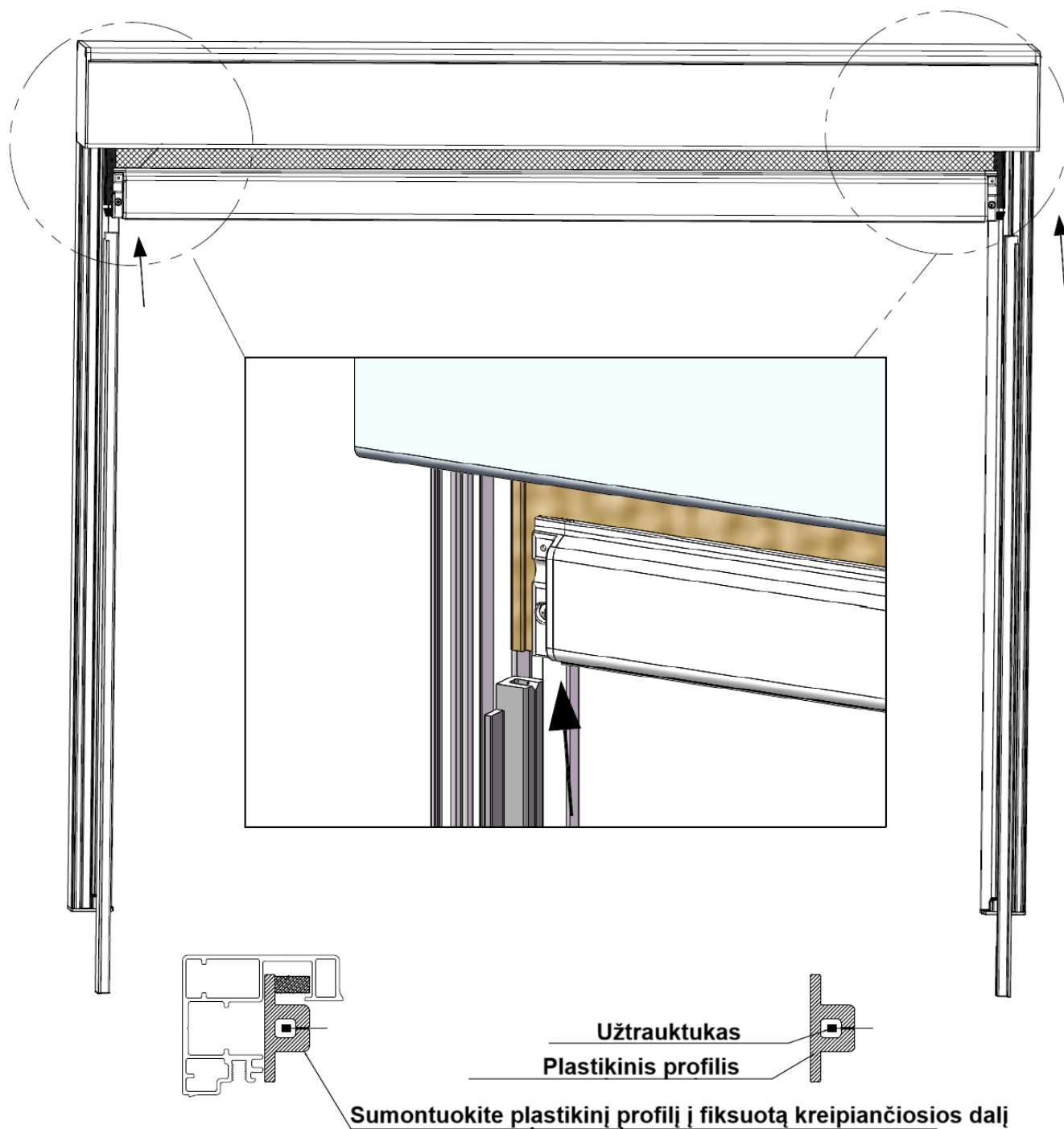

5 Pritvirtinkite nuimamas kreipiančiųjų dalis

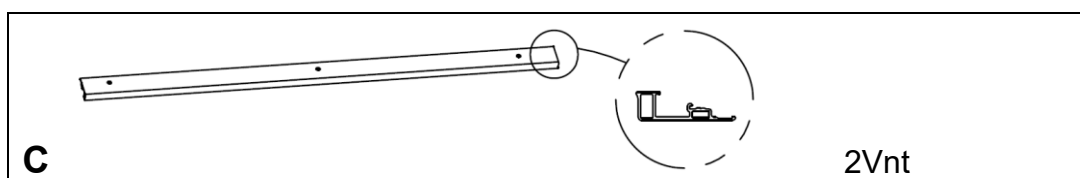
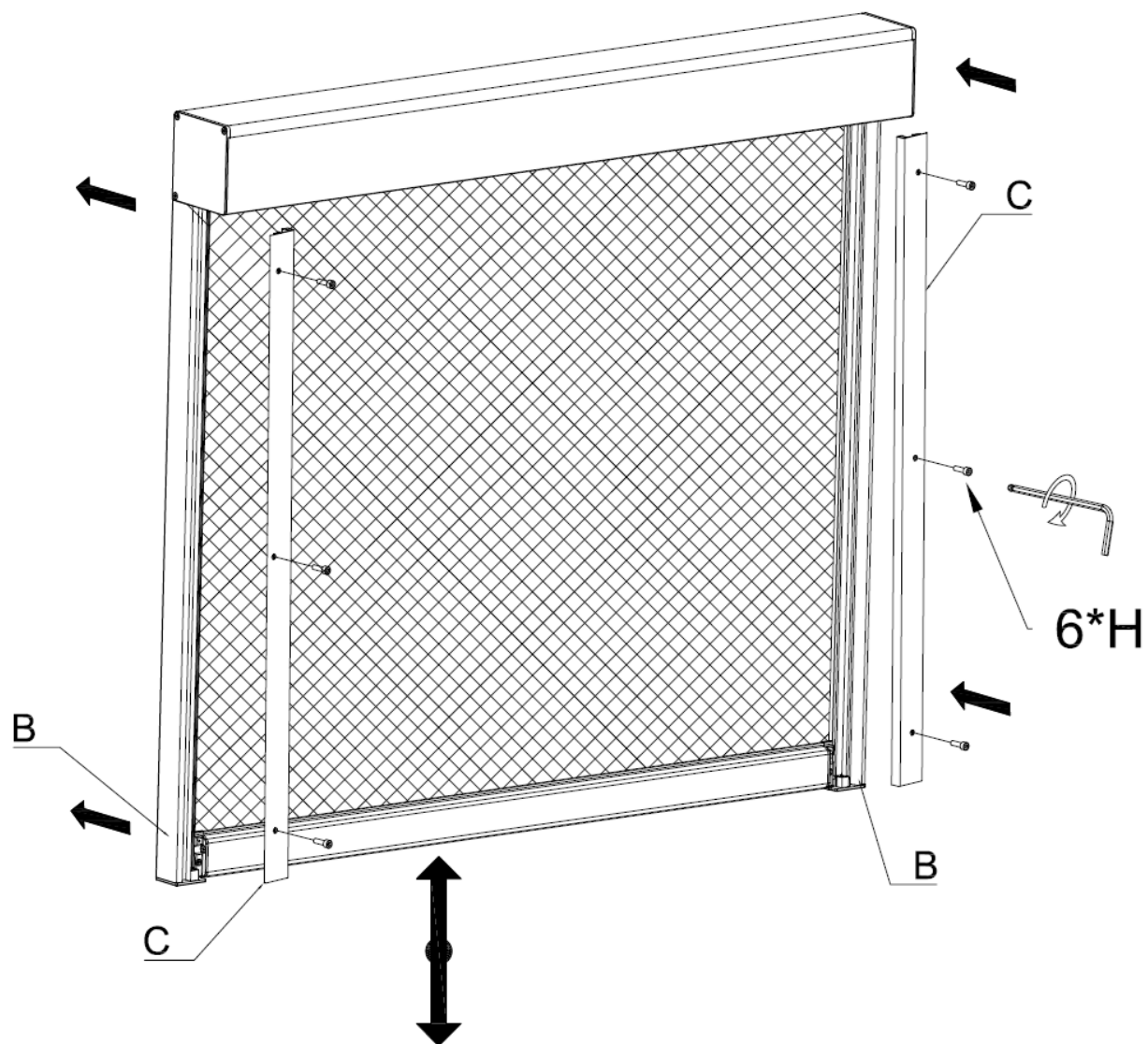

Išvyniokite visą audinį ir jeigu reikia pakoreguokite audinio poziciją, taip kad abejuose pusėse audinys būtų įtvirtintas į plastikinį profilį.

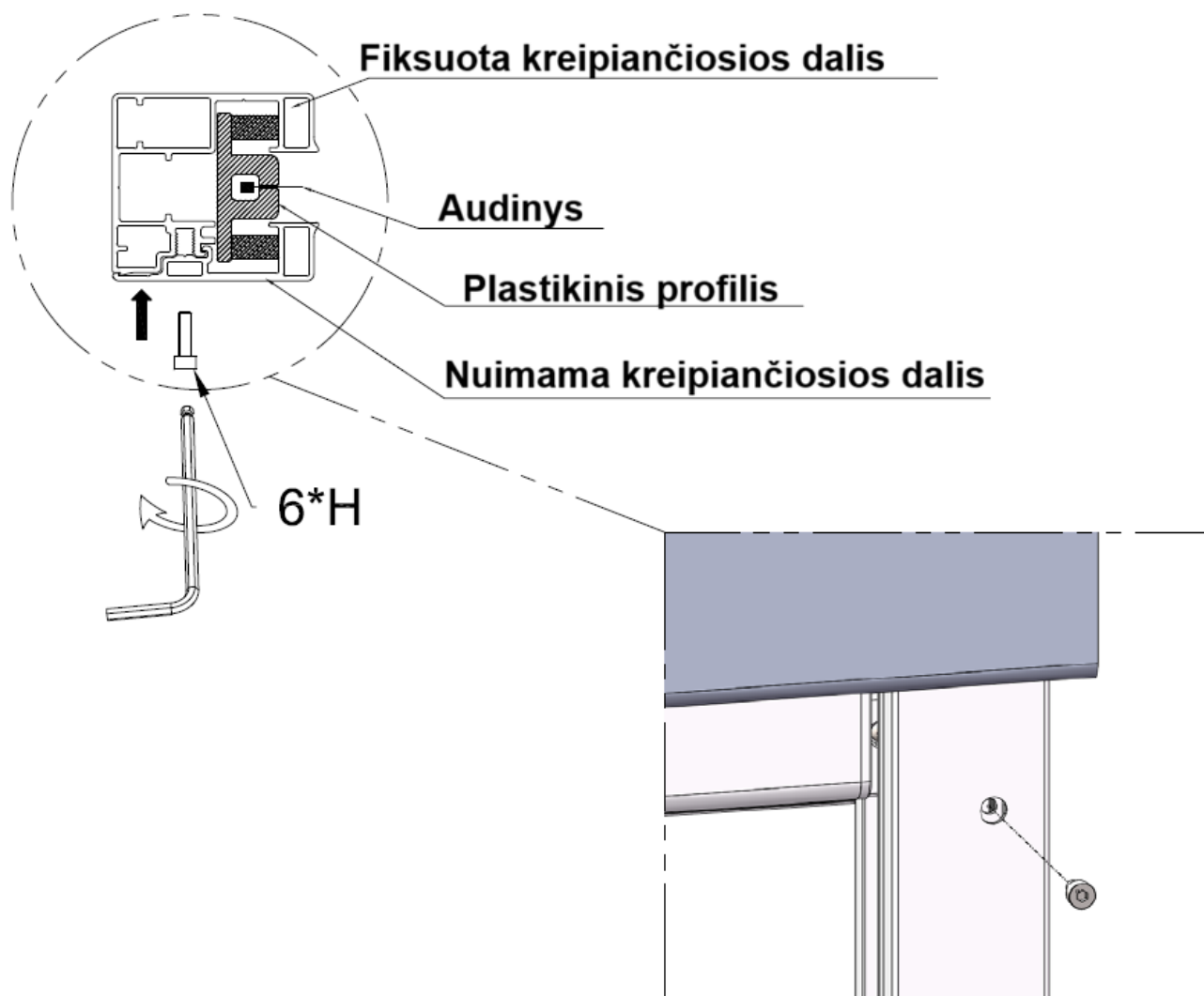

Kreipiančiosios schema



Pastaba: Tinkamai įstatykite nuimamą kreipiančiosios profilį į fiksuotą kreipiančiosios dalį. Jeigu reikia naudokite medinį ar plastikinį plaktuką ir švelniai pakalkite nuo apačios į viršų, kol profilis tinkamai užsifiksuos.

H		6Vnt	I		1Vnt
----------	-------------------------------------------------------------------------------------	------	----------	-------------------------------------------------------------------------------------	------

6 Naudojimo instrukcija

Prijunkite elektros maitinimą ir naudodami pultelį nuleiskite/pakelkite audinį.

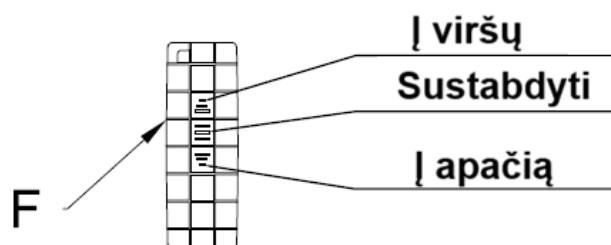
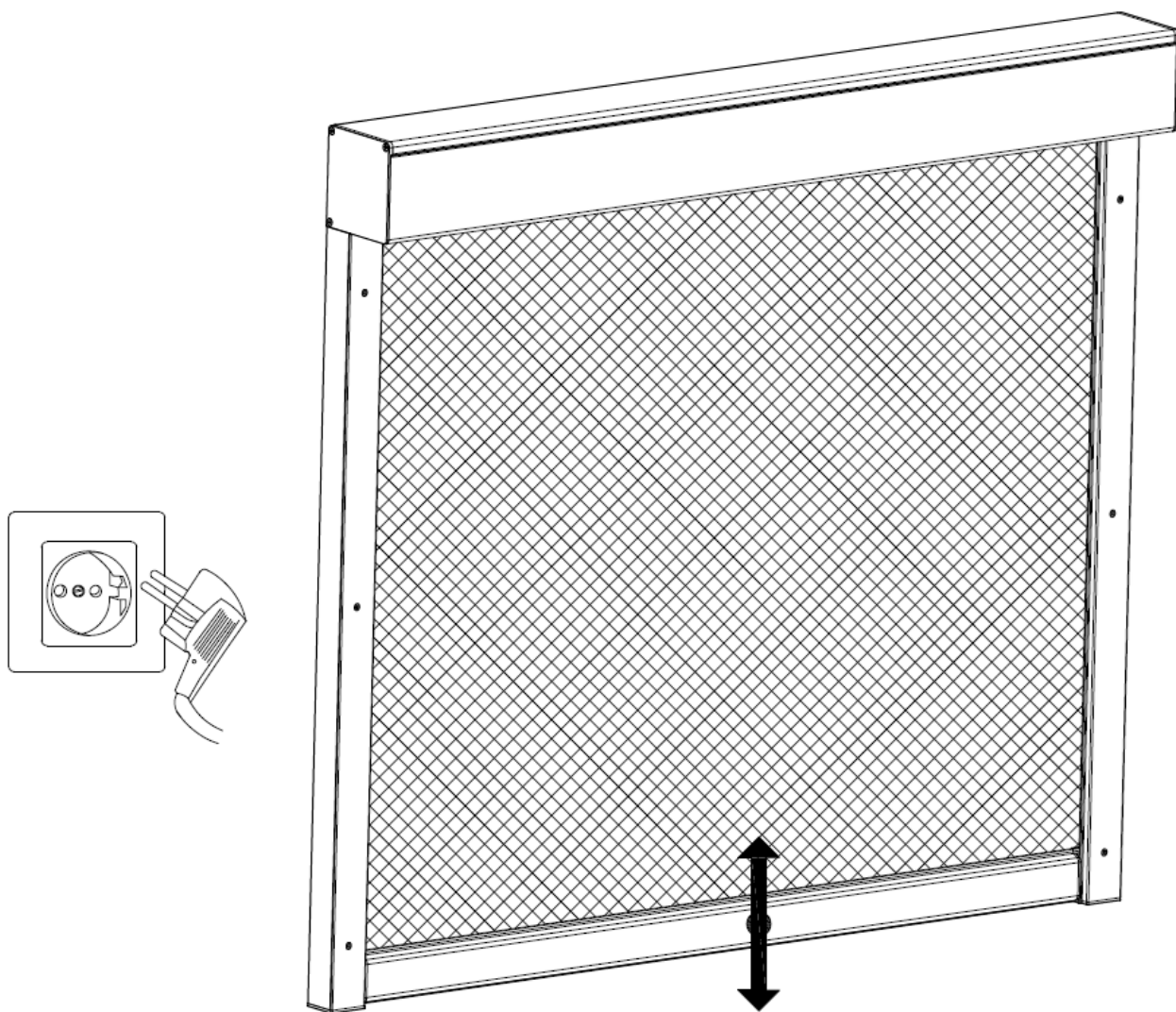

7 Pultelio programavimas ir galinių padėčių nustatymas

Svarbu: programavimo metu, mygtukų paspaudimo intervalas, neturėtų būti ilgesnis kaip 4 s.

Mygtukų pririšimas:

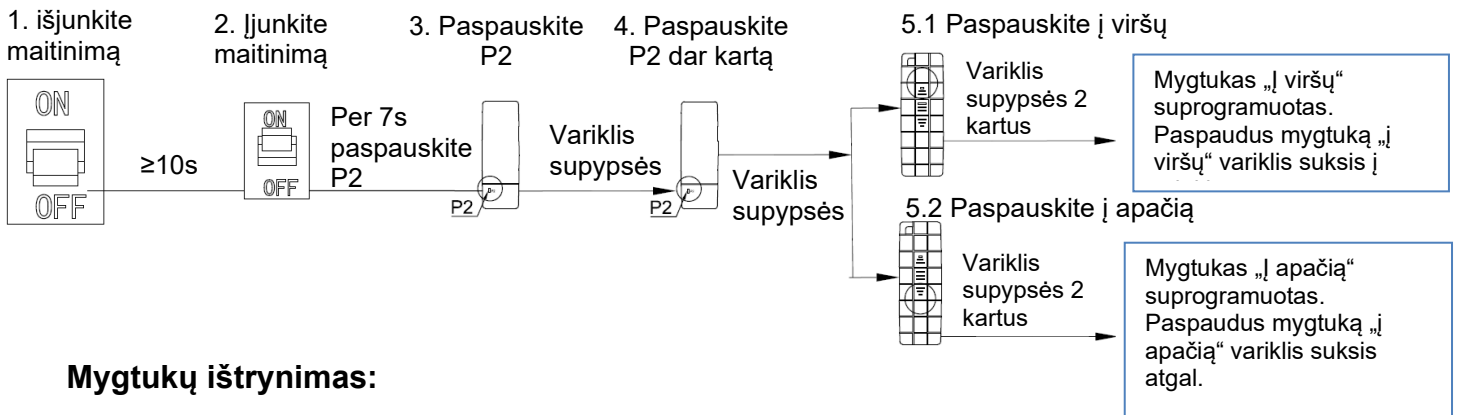

Mygtukų ištrynimasis:

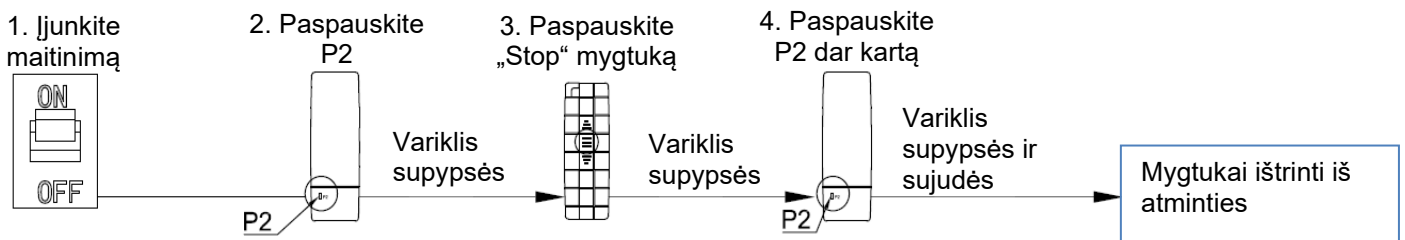

Galinių padėčių nustatymas:

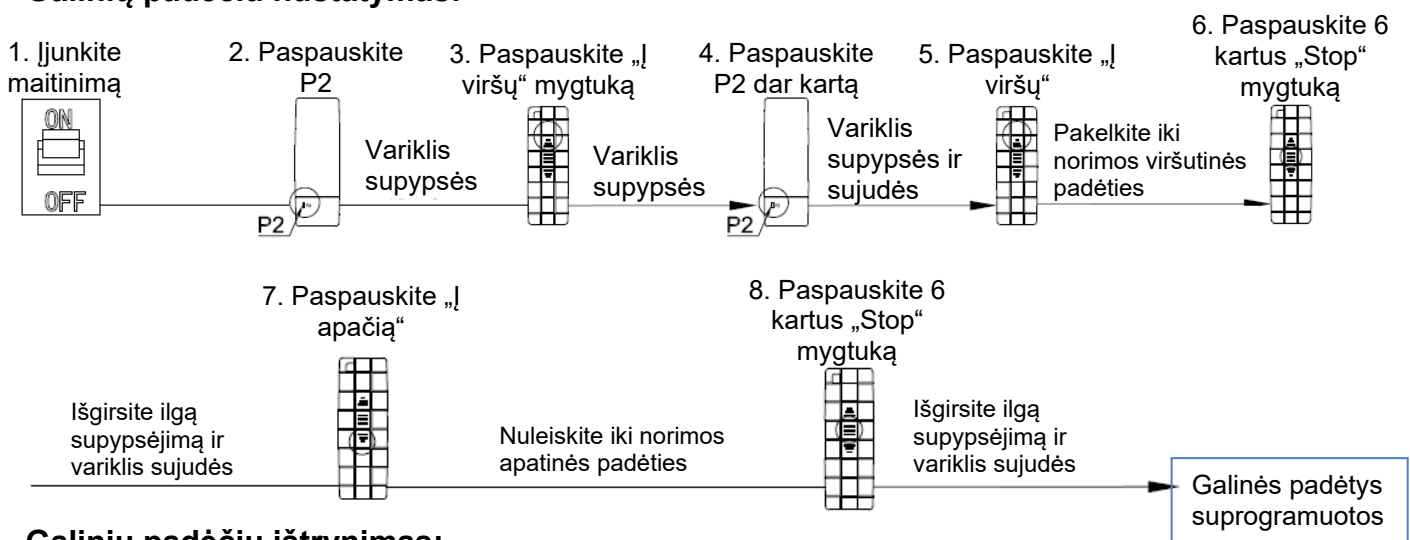

Galinių padėčių ištrynimasis:

